

Geometrie kol

Kontrola sbíhavosti zadních kol/nastavení

Kontrola

1. Uvolněte parkovací brzdou.

POZNÁMKA: Pokud by zůstala parkovací brzdou zatažena, naměřené hodnoty by nebyly přesné.

2. Překontrolujte sbíhavost zadních kol.

**Sbíhavost zadních kol: 2 + 2 mm
1 mm**

- Pokud je nutné seřízení, přejděte k bodu 3.

- Pokud není nutné seřízení, demontujte přípravky.

Seřízení

3. Před zahájením seřizování si poznamenejte polohu přírubových šroubů na pravém a levém rameni kompenzátoru.
4. Povolte přírubové šrouby a posunujte ramenem kompenzátoru dovnitř nebo ven dle nákresu a nastavte požadovanou sbíhavost.
5. Dotáhněte přírubové šrouby.

**PŘÍRUBOVÝ ŠROUB
10 x 1,5 mm
64 N.m**

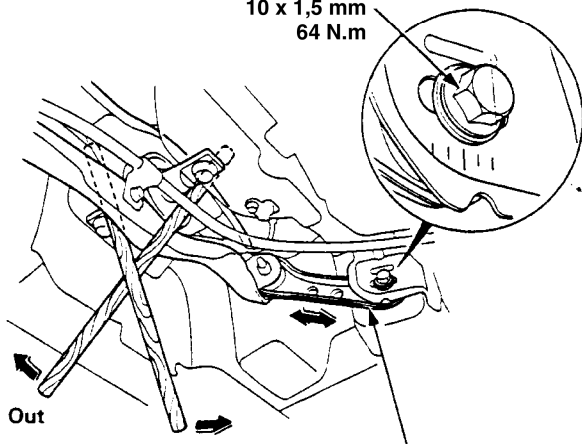

RAMENO KOMPENZÁTORU

- Příklad
 - Po kontrole sbíhavosti zadních kol jsou kola o 2 mm mimo povolenou toleranci.
 - Přesuňte rameno tak, že se seřizovací šroub pohne o 2 mm dovnitř vzhledem k poloze zaznamenané před seřizováním.
 - Vzdálenost o kterou se pohnul seřizovací šroub by měla být stejná jako hodnota, o kterou byla překročena povolená tolerance.

Kontrola úhlu natočení

1. Zvedněte přední část vozidla. Pod obě přední kola umístěte přístroj na měření úhlu natočení. Potom vozidlo spusťte.
2. Zvedněte zadní část vozidla. Pod zadní kola podložte podložky stejné tloušťky, jako je přístroj na měření úhlu natočení. Potom vozidlo spusťte. POZNÁMKA: Pro přesné měření musí být vozidlo postaveno vodorovně.
3. Natočte přední kolo doprava a doleva při zabrzděných kolech a měřte úhel natočení obou kol.

Úhel natočení:

Vnitřní kolo: 39° 50'

35° 50' (Motory B16A2, B16A4, B16A6)

Vnější kolo (referenční): 33° 10'

35° 50' (Motory B16A2, B16A4, B16A6)

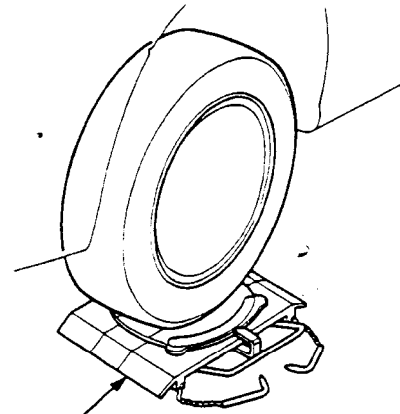

B16A6)

PŘÍSTROJ PRO MĚŘENÍ ÚHLU NATOČENÍ

4. Pokud jsou naměřené hodnoty úhlu natočení mimo povolenou toleranci, nastavte požadované hodnoty otáčením spojovacích tyčí. POZNÁMKA: Po seřízení překontrolujte sbíhavost předních kol a v případě potřeby opravte seřízení. Přesuňte manžetu spojovací tyče, pokud došlo k jejímu překroucení nebo posunutí.

**POJISTNÁ MATICE
SPOJOVACÍ TYČE
14 x 1,5 mm
54 N.m**

**SPOJOVACÍ
TYČ**

